

OBJECTINFORMATIE

Winkelruimte

Johannes Bildersstraat 77 te 'S-GRAVENHAGE

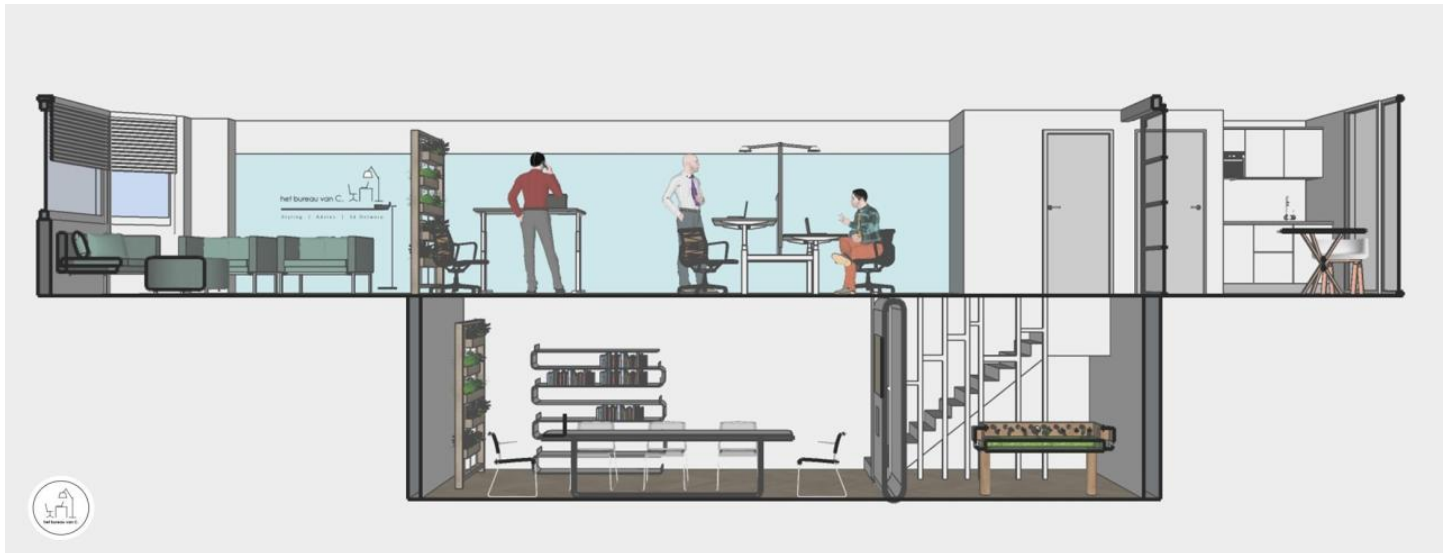

VRIJBLIJVENDE OBJECTINFORMATIE

Johannes Bildersstraat 77

Adres: Johannes Bildersstraat 77, 2596EG te 'S-GRAVENHAGE

Huurprijs: € 1.950,00

Bestemming: bestaande bouw

Oppervlakte: 55 m²

Adres: Johannes Bildersstraat 77, 2596 EG te Den Haag (Benoordenhout)

TE HUUR NA RENOVATIE: SCHITTERENDE MULTIFUNCTIONELE WINKELRUIMTE

Algemeen:

Nagenoeg direct aan het Van Hoytemaplein, het geliefde winkelcentrum van het Haagse Benoordenhout, gelegen fraaie winkelruimte van totaal ca.85m². Voornoemde metrage is verdeeld over de begane grond van ca. 55m² en een goed bruikbare kelderruimte/souterrain van ca. 30m². Aan de achterzijde beschikt de winkel over een achtertuin. Door de ligging aan het plein beschikt deze winkel over een uitstekende attentiewaarde.

De Van Hoytemastraat is het winkelcentrum van het Benoordenhout en omliggende woonwijken. Betreffend winkelgebied staat bekend om zijn diverse speciaalzaken en lokale ondernemers zoals Van der Zalm slagerij, Slot Menswear, Nolten Schoenen, maar ook enkele landelijk opererende ketens zoals Egra Optiek, D.I.O. Drogisterij en Pour Vous Winnubst hebben zich hier gevestigd. De getoonde artist impressions van de bedrijfsruimte zijn een ontwerp van "het bureau van C"

Vloeroppervlak:

Begane grond: ca. 55m²

Kelderruimte/souterrain: ca. 30m²

Totaal ca. 85m²

Bestemming conform bestemmingsplan Benoordenhout:

- detailhandel;
- dienstverlening;

Parkeergelegenheid

Aan de openbare weg zijn voldoende parkeermogelijkheden (betaald) aanwezig.

Openbaar vervoer

Goede bereikbaarheid met auto en het openbaar vervoer. In de directe nabijheid bevinden zich haltes van buslijn 23 en 29.

Opleveringsniveau

Het object zal na renovatie beschikken over een uitgebreid opleveringsniveau en zal o.a. voorzien zijn van:

- strak gestucte wanden en plafonds;
- modern betegeld toilet;
- pantry;
- airco-/warme lucht unit winkelruimte
- C.V. installatie met radiator(en) in kelderruimte

Vloerafwerking voor rekening huurder (e.e.a. in overleg met verhuurder)

Huurprijs

€ 1.950,-- per maand (vrij van Btw)

Huurprijsbetaling

Per maand vooruit te voldoen.

Huurtermijn

In overleg

Huurprijsaanpassing

Jaarlijks, voor het eerst 1 jaar na huuringangsdatum, op basis van de wijziging van het prijsindexcijfer volgens de Consumentenprijsindex (CPI), Alle Huishoudens (2006=100), gepubliceerd door het Centraal Bureau voor de Statistiek (CBS).

Servicekosten

Geen, verhuurder dient zelf zorg te dragen voor de diverse abonnementen voor o.a. aansluiting op en betaling van elektra, gas en water.

Zekerheidstelling

Bankgarantie ter grootte van een betalingsverplichting van drie maanden huur, inclusief B.T.W.

Aanvaarding

Prognose omstreeks medio december 2020.

Huurovereenkomst

De huurovereenkomst zal worden opgesteld conform de door de Raad voor Onroerende Zaken (ROZ) in 2012 vastgestelde ROZ model Huurovereenkomst Winkelruimte.

Bijzonderheden:

Mogelijkheid van koop van de naastgelegen woning: zie aanbod Jonannes Bildersstraat 77a

Courtage

Mocht door bemiddeling van Martijn de Lange Bedrijfsmakelaars bij dit object een transactie tot stand worden gebracht, dan zult u ons hiervoor geen kosten of courtage verschuldigd zijn.





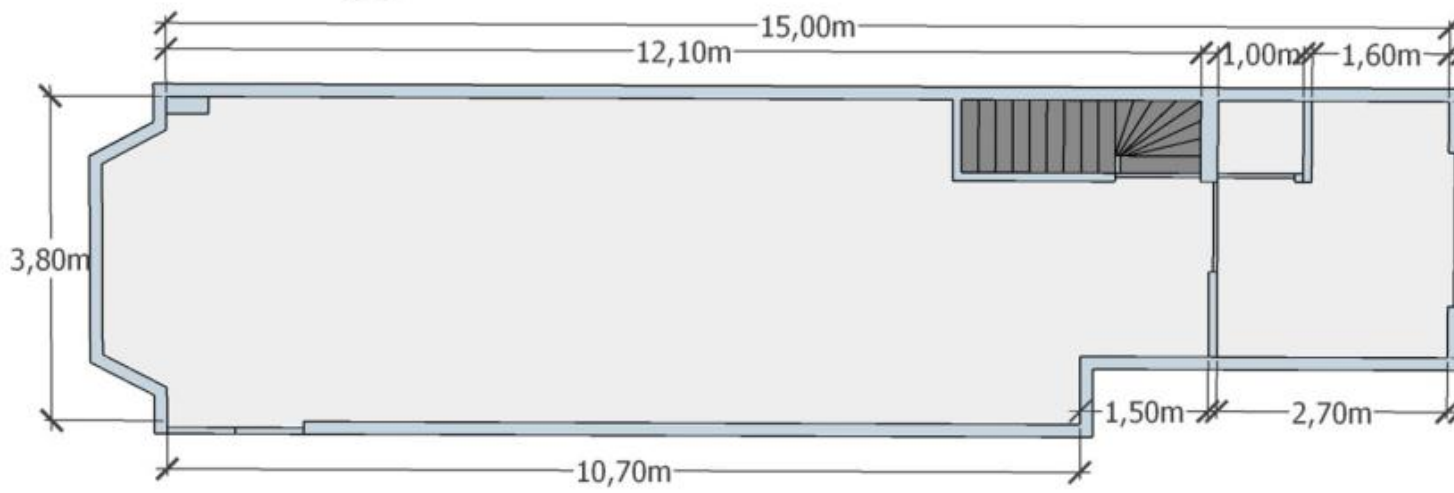
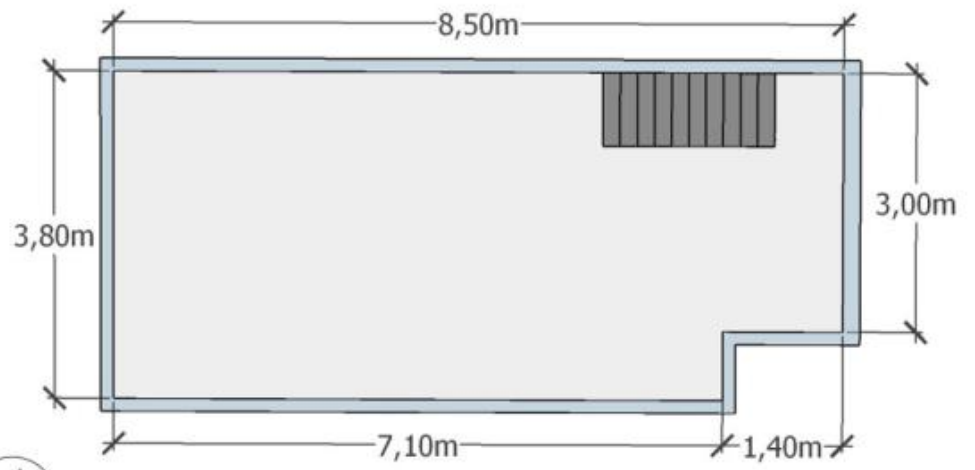

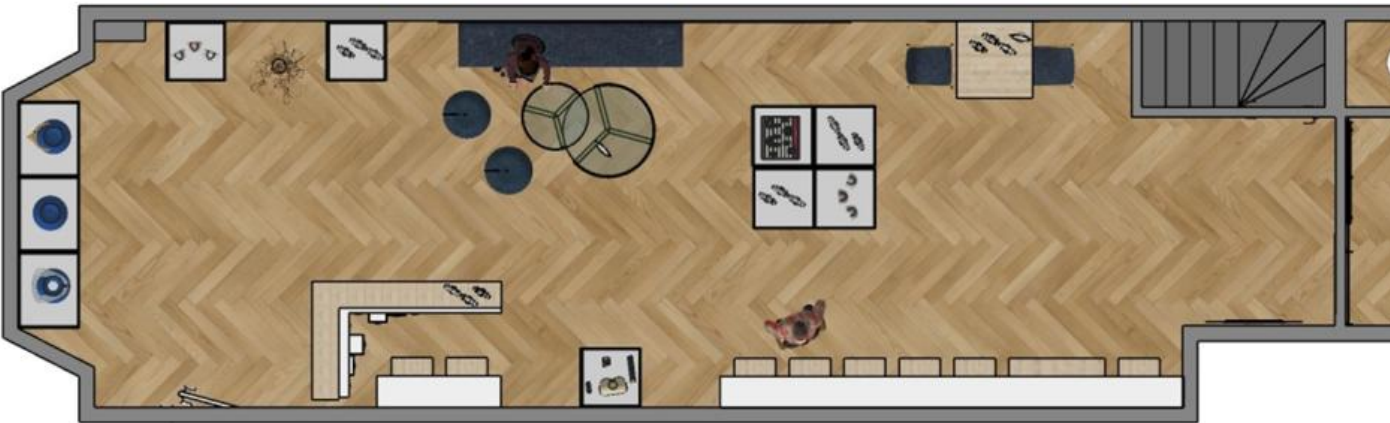
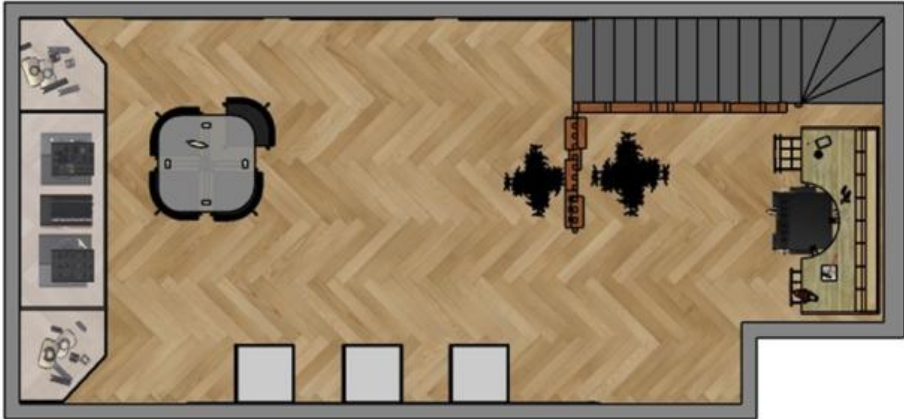

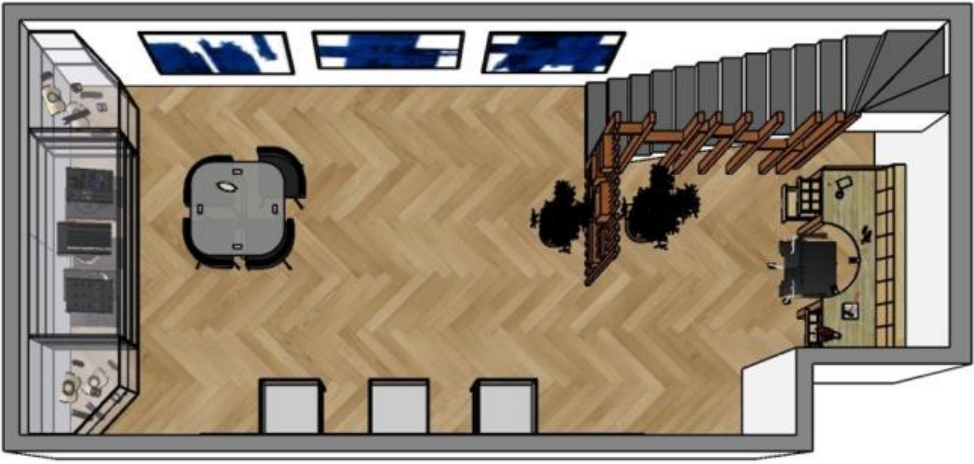









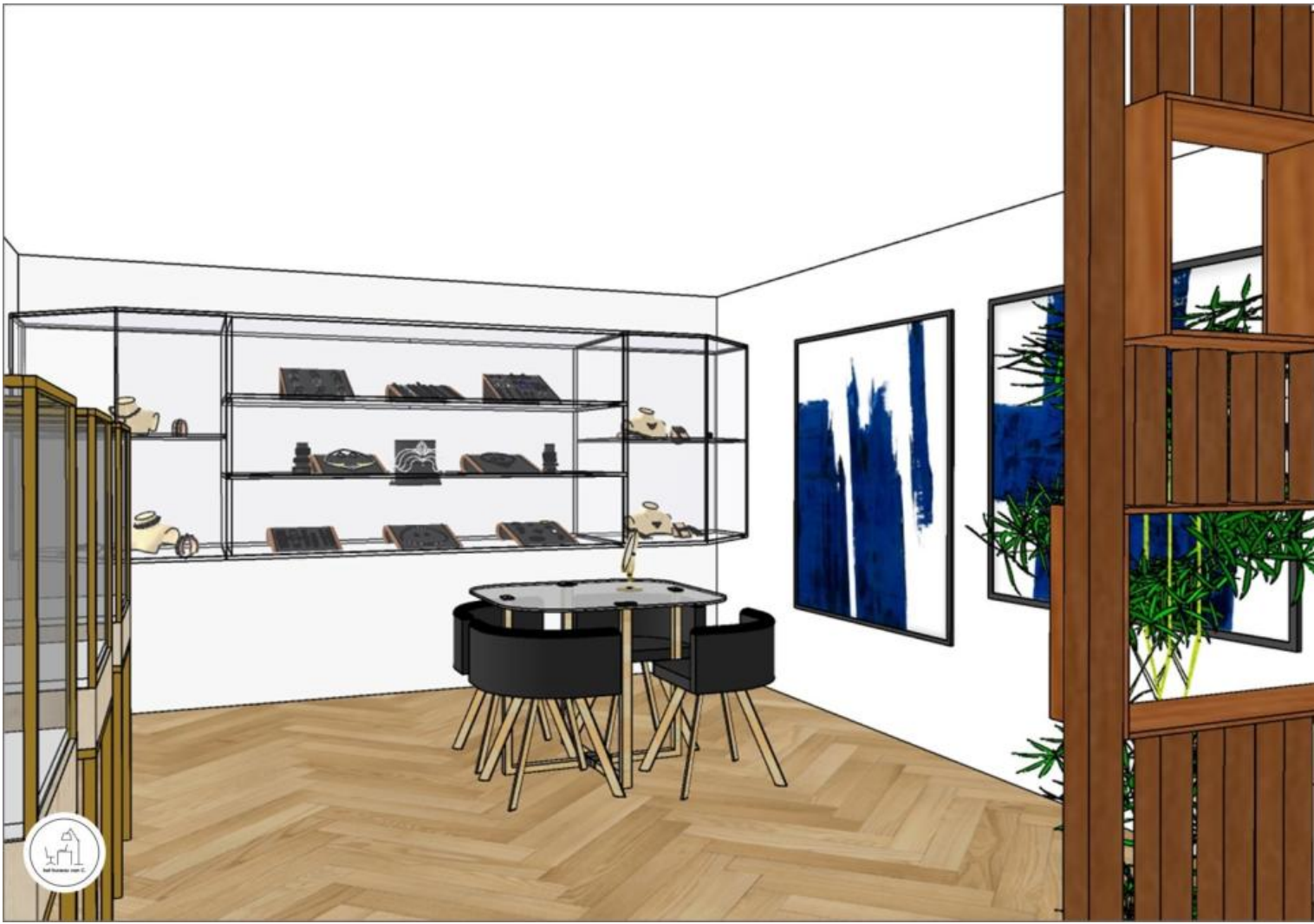



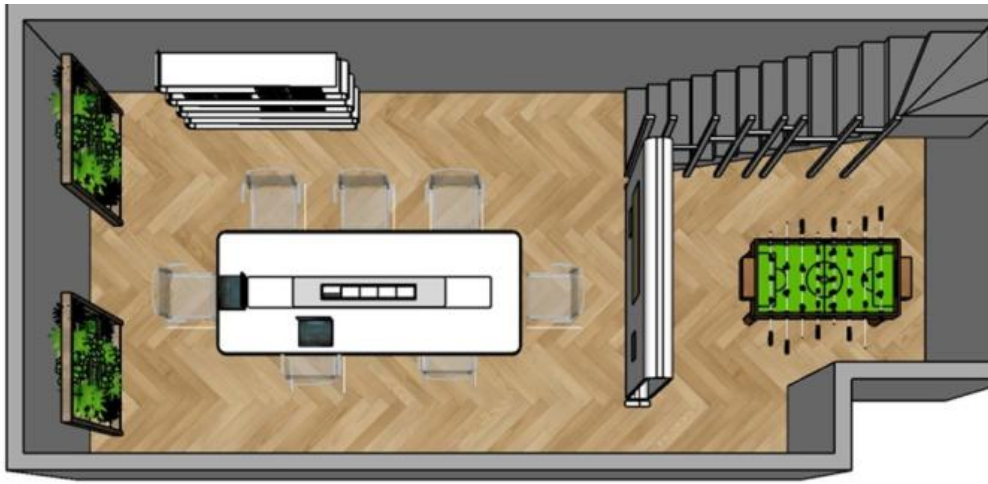





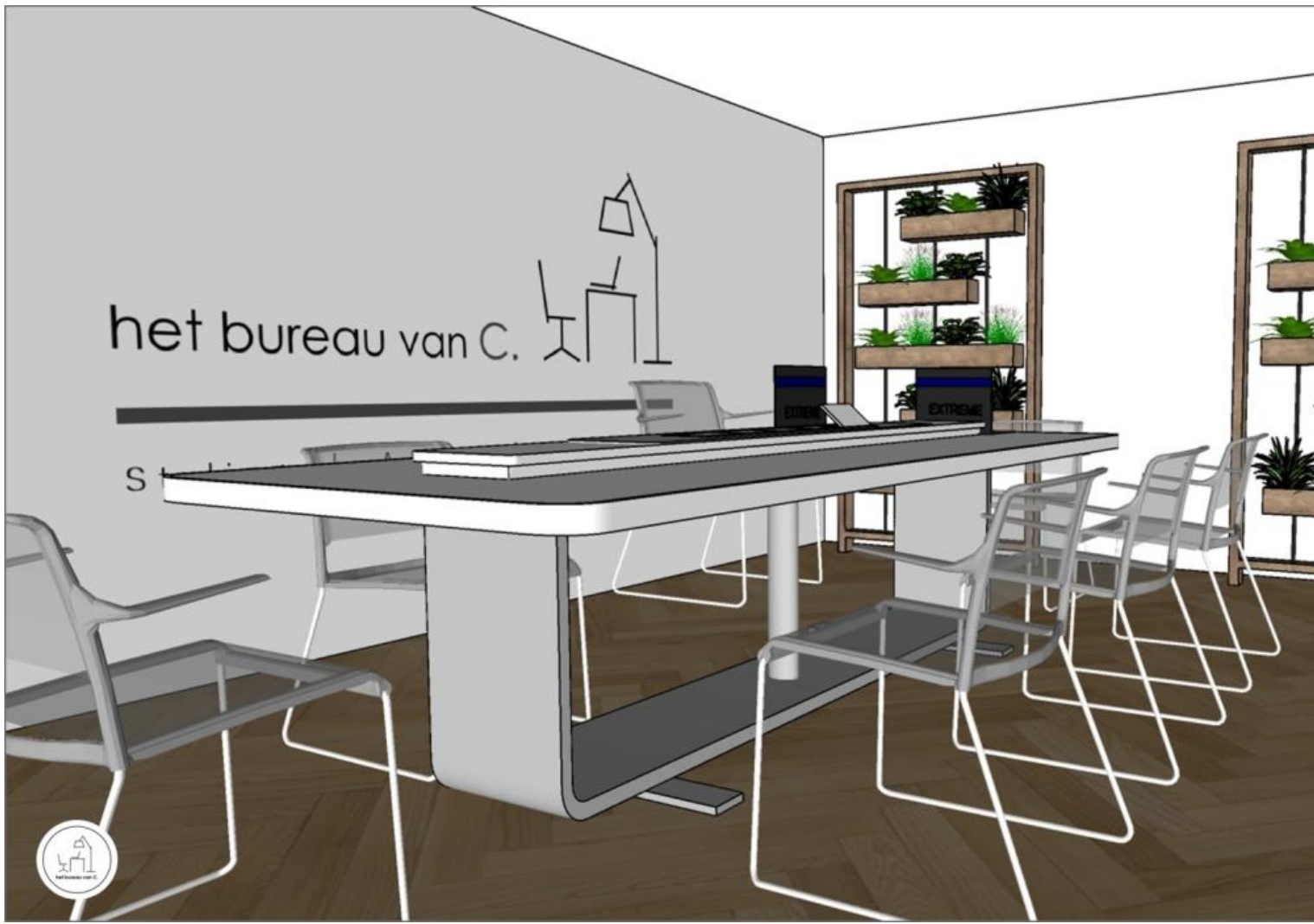





het bureau van C.

Styling | Advies | 3d Ontwerp





Burgemeester Kolfshotenlaan 67
2585 DZ Den Haag
Tel. 070-323.05.51
info@delangemakelaars.nl